

Die Band ZUSCHLAG besteht aus 13 Musiker/innen + 1 Techniker.

Die nachfolgenden Angaben geben Auskunft über die notwendige Ton- und Lichttechnik, damit ZUSCHLAG die Show uneingeschränkt präsentieren kann.

Sollte es Schwierigkeiten mit der Bereitstellung der Technik geben, bitte Rücksprache mit:

Helge Gregorius (Tontechniker)  
Tel: 04533 206 884 und 04533 1231  
Fax: 04533 797 628  
Mobil: 0170 175 36 74  
Mail: hgr@helge-gregorius.de

ZUSCHLAG kann ggf. nach Absprache eigene Tontechnik mitbringen.

---

#### **Bühne:**

- mindestens 8x5m (Breite x Tiefe)  
Bei kleineren Bühnen unbedingt Absprache, weil die Band ZUSCHLAG sehr viele Instrumente benutzt.

#### **Tontechnik:**

- PA-System Stereo. Angemessen für den Veranstaltungsort.
- Mischpult 32/4/2 (wenn Digitalpult, bitte Info)  
je Mikrofonkanal: 4-Wege EQ (2x param.-Mid), HPF, Phantom, Insert(auch in Subgruppe!)  
4xPre-Aux, 2xPost-Aux
- 6x 31band EQ für MainL, MainR, M1-M4
- mindestens 4x Compressor
- 2x Reverb
- CD-Player
- 5x Monitorbox (identische Modelle!)
- Mikrofonierung etc. siehe Kanalliste auf Seite 2

#### **Lichttechnik:**

- keine besonderen Anforderungen. "Normale" Bühnenbeleuchtung.

## Bühnenplan und Kanalliste

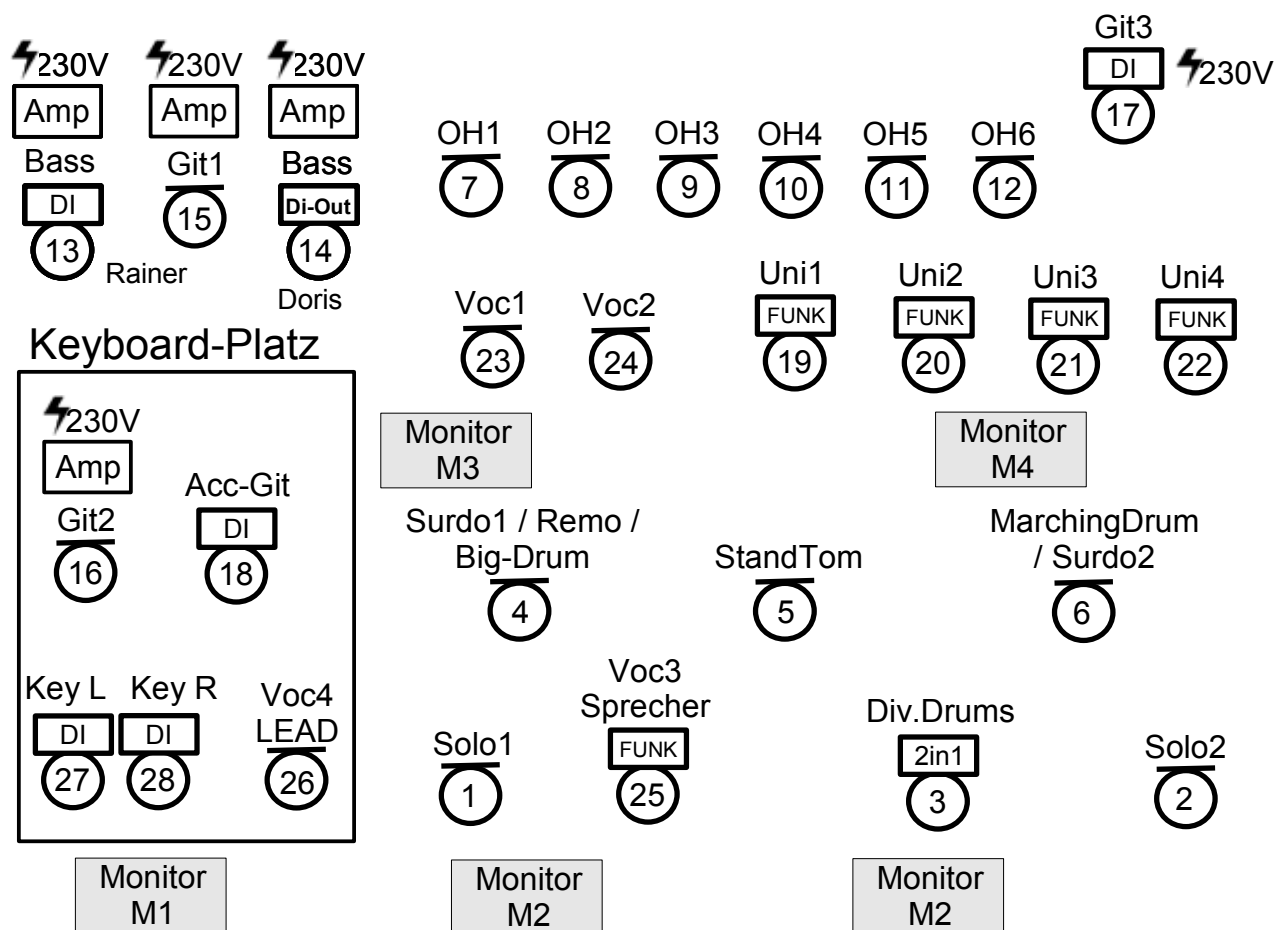

Kanal	Instrument	Mik / DI	Stativ	Musiker/in
1	SoloDrum1	MD421	groß, Galgen	Richard
2	SoloDrum2	MD421	groß, Galgen	Frank
3	Div. Drums (2in1)	2x Klemm-Mikro		wechselnd
4	Surdo1 / Remo / Big-Drums	SM57 o.ä.	mittelgroß, Ausziehgalg	wechselnd
5	StandTom	SM57 o.ä.	mittelgroß, Ausziehgalg	wechselnd
6	MarchingDrum / Surdo2	SM57 o.ä.	mittelgroß, Ausziehgalg	wechselnd
7	Overhead1 Percussion	Kondensator	groß, Galgen	wechselnd
8	Overhead2 Percussion	Kondensator	groß, Galgen	wechselnd
9	Overhead3 Percussion	Kondensator	groß, Galgen	wechselnd
10	Overhead4 Percussion	Kondensator	groß, Galgen	wechselnd
11	Overhead5 Percussion	Kondensator	groß, Galgen	wechselnd
12	Overhead6 Percussion	Kondensator	groß, Galgen	wechselnd
13	Bass	DI aktiv		Rainer
14	Bass	DI-Out		Doris
15	Gitarre1 / Kalimba	SM57 o.ä.	mittelgroß, Ausziehgalg	Rainer / Richard
16	Gitarre2	SM57 o.ä.	mittelgroß, Ausziehgalg	Nils
17	Gitarre3	DI		Jens
18	Acc-Gitarre	DI aktiv		Nils
19	Uni1	Funkmikro Hand	groß, Galgen	wechselnd
20	Uni2	Funkmikro Hand	groß, Galgen	wechselnd
21	Uni3	Funkmikro Hand	groß, Galgen	wechselnd
22	Uni4	Funkmikro Hand	groß, Galgen	wechselnd
23	Voc1	e935 o.ä.	groß, Galgen	wechselnd
24	Voc2	e935 o.ä.	groß, Galgen	wechselnd
25	Voc3 (Sprecher)	Funkmikro Headset		Richard
26	Voc4 Lead	e935 o.ä.	groß, Galgen	Nils
27	Key Left	DI		Nils
28	Key Right	DI		Nils